

Générateur hydraulique MHP88

Générateur hydraulique permettant de délivrer une tension de 3,6 Vcc sous 300 mA lorsque de l'eau passe dans le générateur.

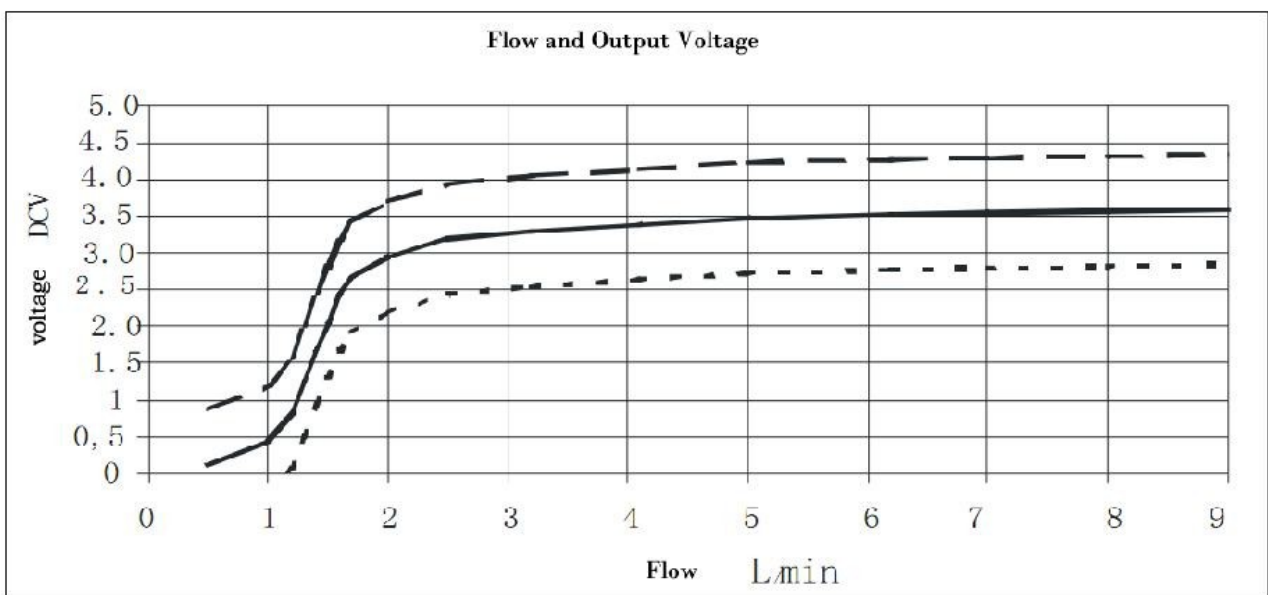

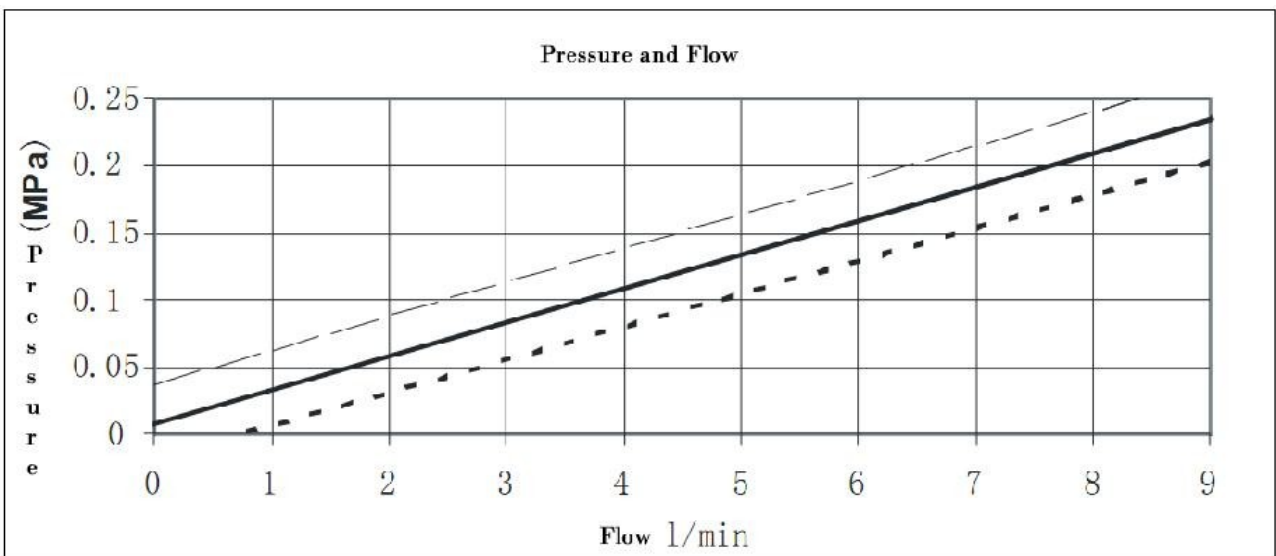
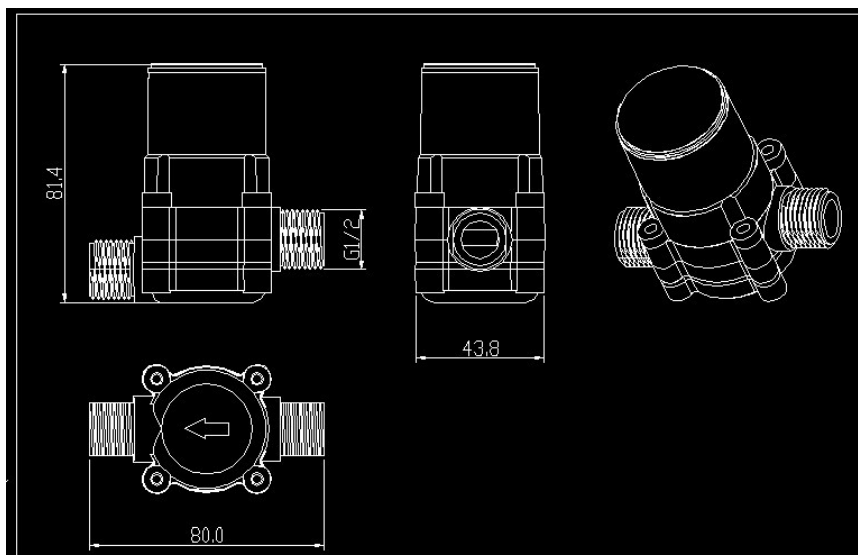

Tension de sortie	3,6 Vcc
Intensité de sortie	300 mA
Pression de travail maxi	1,75 MPa
Pression de travail	0 à 1,75 MPa
Température de travail	0 à 80 °C
Température maxi de travail	110°C pendant 30 minutes
Débit d'eau recommandé	1,5 à 20 l/min (pression 0,05 – 0,2 MPa)
Placement	Flux d'eau dans le sens de la flèche
Matériau	Fibre de verre, nylon et polyformaldéhyde
Raccordement	20,3 mm de diamètre
Poids	165 g

